

OPTUM AFS CONNECT™



# OPTUM AFS CONNECT™

TRAKTORIT  
271-340 HV



CASE IH

CASE IH

# OPTUM AFS CONNECT

TEHTY TOSIAMMATTILAISILLE



## ENNENNÄKEMÄTÖNTÄ TUOTTAVUUTTA

- AFS Connect -telematiikka – Keskeinen ominaisuus Optum AFS Connect -traktorimallistossa
- Laajennetut huoltotoiminnot
  - Vianmääritys ja huolto etänä
  - Monitorin etähallinta
  - Ohjelmistopäivitys etänä (FOTA)
- MyCase IH -sovellus

## SUORITUSKYKY JA TEHOKKUUS

- Taloudelliset ja tehokkaat moottorit 271–340 nimellisteholla
- Optimoitua tehokkuutta – 50 km/h @ 1600 r/min (CVXDrive)
- Saatavilla suurikokoiset halkaisijaltaan 2,15 m takarenkaat
- Painekompensoitu hydraulipumppu 220 l/min tuotolla
- Takanostolaite max. 11 058 kg nostoteholla

## JOHTAVAA MUKAVUUTTA

- Edelleen parannettu Multicontroller-käsinoja
- Intuiivinen AFS Vision Pro -käyttöjärjestelmä AFS Pro 1200 High-Definition (HD) -monitorilla
- Uusi valitsinrulla helppoon valikoiden selaukseen ja säätöjen tekemiseen
- Alan edistyskellisimmät ohjelmoitavat näppäimet – ohjelmoitavissa yli 100 toiminnolle
- Uusi korkearesoluutiomittaristo A-pilarissa
- Avaimeton käyttö ja varashälytyn

## PARAMPI KUNNOSSAPITO

- 3-vuoden SAFEGUARD CONNECT -palvelupaketti sisältää:
  - 3-vuoden jatkettu takuu
  - 5-vuoden AFS Connect Telematiikka -lisenssi
  - 24/7 MAXSERVICE -huoltopaketti
  - Sesongin ennakkohoito
  - Jälleenmyyjän tuottama käyttäjäkoulutus
- CNHi Capital -rahoitusratkaisut kaikkiin investointeihin



OPTUM AFS CONNECT – TEHTY TOSIAMMATTILAISILLE .....	02 – 03
SAFEGUARD CONNECT -PALVELUPAKETTI .....	04 – 05
KESTÄVÄÄ TUOTTAVUUTTA .....	06 – 07
OHJAAMO .....	08 – 15
MOOTTORI, VOIMANSIIRTO, ALUSTA .....	16 – 21
VOIMAN ULOSOTTO JA AJONEUVON VAKAUS .....	22 – 23
AFS, AFS CONNECT & HMC II .....	24 – 29
TEKNISET TIEDOT .....	30 – 31

**CASE II**

## SAFE *GUARD* WARRANTY

### SUOJAA INVESTOINTISI KOLMEKSI VUODEKSI

Jatka takuuta kahdella vuodella: SAFEGUARD WARRANTY mahdollistaa investoinnin suojauksen yllättävän korjauskulun osalta, jolloin voidaan saavuttaa mielenrauhaa, pitää käyttökustannukset kurissa ja samanaikaisesti ylläpitää koneen jälleenmyyntiarvoa.

**PAREMPI  
JÄLLEEN-  
MYNTIARVO**

## OPERATOR *TRAINING*

### OSAAMINEN RATKAISEE

Hyödynnä koneesi täysi potentiaali: Saavuta täysi suorituskyky ja vältä käyttövirheet. Jälleenmyyjäsi tuottamassa käyttäjäkoulutuksessa perehdytään koneesi uusiin tuottavuutta parantaviin käyttöominaisuuksiin.

**PARANNA  
KULJETTAJAN  
TURVALLISUUTTA  
JA TYÖTEHOA**

## ENNAKKOHUOLTO *SESONGILLE*

### MIELENRAUHA KOLMEKSI VUODEKSI

Case IH -jälleenmyyjät tarjoavat ennen sesonkia suoritettavaa ennakkohuoltoa koneiden pitämiseksi hyvässä toimintakunnossa läpi kauden. Tarkastuslista pitää sisällään yli 100 tarkastuskohdetta, ja huoltomies suosittelee tapoja optimoida koneen toimintaa perustuen koneen käyttöraportteihin.

**MAKSIMOI  
KONEEN KÄYTTÖ-  
ASTE, VÄHENNÄ  
HUOLTO-  
SEISOKKEJA**

# SAFE *GUARD*

SUOJAA INVESTOINTISI,



# CONNECT

## PARANNA TUOTTAVUUTTA

Lisää tehollista työaikaa ja pidä kustannukset minimissä

Tämä Case IH -huoltopaketti sisältää ammattimaisia palveluja, joiden avulla saat Case IH -koneestasi irti kaiken potentiaalin.

**NOPEAMPI  
KORJAUS,  
LYHYEMPI  
SEISONTA-  
AIKA**

**MAXSERVICE**

**3 VUOTTA MAANLAAJUISTA HUOLTOTUKEA**  
Vähennä huoltoseisokit minimiin: saat yhdessä Case IH -jälleenmyyjien kanssa järjestettyä huoltotukea sesonkien aikana kellon ympäri. Hyödyt varaosien erikoiskuljetuksista (24/7) ja pellolla suoritettavista korjauksista.

**PARANTUNUT  
TYÖSAAVUTUS  
PER HA**



**5 VUOTTA AFS CONNECT -PALVELUA**

Hyödynnä tarkkuusviljelydataa ja hallinnoi konekantaasi: AFS Connect -palvelun avulla hyödynnä koneiden keräämää tietoa ja seuraat koneidesi toimintoja. Voit hyödyntää samoja AB-ajolinjoja kaikkien koneiden kanssa, vuodesta toiseen.

**PARANTUNUT  
TUOTTAVUUS,  
NOPEAMPI  
KORJAUS**



**PIDÄ HUOLTOJOUKKOSI AJAN TASALLA**

Connect Room -seuraa koneiden tilaa jatkuvasti ja nostaa aktiivisesti esiin mahdollisia ongelmakohtia hälyttäen jälleenmyyjän nopean avun saamiseksi. Siten huoltoseisokkeja voidaan välttää ja pitää koneet tuottavassa työssä.

# KESTÄVÄÄ TUOTTAVUUTTA

Mullistava traktori suuriin kuvioihin

Optum AFS Connect on tosiammattilaisen ykkösvalinta: sen tehokas ja taloudellinen 340 hv moottori, portaaton CVXDrive-voimansiirto ja kompakti koko tekevät Optumista suurten traktorimallien suunnannäyttäjän. Sen lisäksi otamme vielä merkittävän loikan tarkkuusviljelyn digitaaliseen maailmaan.

**+9 %**

enemmän tehoa

**66 dBA**

mykistävä hiljaisuus

**3-portainen**

semi-aktiivinen  
ohjaamojousitus

## VIE MAATILASI SEURAAVALLA TASOLLE

Hyödynnä laajentuneen malliston suuremmat tehot ja tuottavuus jopa 340 hv traktorilla, jolla on suurempi työsaavutus alhaisemmilla kuluilla. Vaikuta uudesta mukavuustasosta ja uuden ohjaamon hienostuneesta ilmapiiiristä ja edistyksellisistä ohjelmistoratkaisuista. AFS Connect -telematiikan avulla voit tehdä parempia päätöksiä suuremman käytettävissä olevan tietomäärän ansiosta – oikea-aikaisesti, paikanpäällä tai etänä, kaikilla laitteilla.

## VAPAAMMAT KÄDET TEHDÄ TULOSTA

AFS Vision Pro -konsepti sisältää innovatiivisen AFS Pro 1200 -kosketusnäytön bluetooth-toiminnolla. AFS Vision Pro on vakiovaruste kaikissa Optum AFS Connect -malleissa. Se on kehitetty yhteistyössä ympäri maailmaa sijaitsevien maataloustuottajien kanssa parhaan käyttäjätystävällisyyden ja tuottavuuden aikaansaamiseksi.

MALLIT	Nimellisteho ECE R120 1) @ 2 100 r/min (kW/hv)	Maksimiteho ECE R120 1) @ 1 800 r/min (kW/hv)	Max. hydrauliiikan tuotto Vakio (Lisävaruste)(l/min)	Max. nostoteho (kg)	Akseliväli (mm)
Optum 270 CVXDrive	199 / 271	212 / 288	165 / 220	11 058	2995
Optum 300 CVXDrive	221 / 300	230 / 313	165 / 220	11 058	2995
Optum 340 CVXDrive	250 / 340	250 / 340	165 / 220	11 058	2995

<sup>1)</sup> ECE R120 vastaa standardia ISO 14396 ja 97 / 68 / EC



# +5 vuotta

## AFS Connect -telematiikkaa



1

### UUSI KÄYTTÖKONSEPTTI

- Multicontroller-käsiäsi integroidulla suuriresoluutiolla AFS Pro 1200 HD -monitorilla
- Case IH -valitsinrulla nopeuttaa valikoiden selaamista ja säätöjen tekemistä
- Ajetietokoneen värinäyttö ohjaamon A-pilarissa optimaalisesti näkökentässä

2

### AFS VECTOR PRO -VASTAANOTIN

- Vahvarakenteiset ja integroidut komponentit varmistavat automaattiohjauksen häiriöttömän ja tarkan toiminnan

3

### ENSILUOKKAINEN AJOMUKAVUUS

- Uusi semi-aktiivinen ohjaamajousitus ja kuljettajan aktiivijousitettu istuin vähentää värinät minimiin
- Jousitettu etuakseli

4

### 360° LED-VALOSARJA

- 22 kpl LED-työvalosarjan ansiosta näkyvyys yöllä on huippuluokkaa

5

### TEHOKAS VOIMANSIIRTO

- Portaaton CVXDrive-vaihteisto 0-40 tai 50 km/h ECO aktiivisella seisontapidättimellä

6

### MOOTTORI

- Päivitetty NEF 6.7 l -moottori max. 340 hv
- Kaikki Optum-mallit täyttävät tiukat Euro Stage V -päästövaatimukset
- Ei pakokaasujen takaisinkieräytystä
- Käännettävä eco-tuuletin pitää jäähdyttimen ilmanotto-tilät puhtaana
- 750-tunnin huoltoväli
- Uusi moottorin huohottimen suodatin merkitsee vähemmän seisokkiaikaa huollossa

# PARANNETTU TURVA

## Safeguard Connect -huoltopaketti

# TÄYDELLINEN TRAKTORI KAIKKIIN TARPEISIIN

Siirry seuraavalle **PRO**-TASOLLE

Sinun koneesi, sinun valintasi maatalouden ammattilaisena. Valitse Advanced- tai Professional -malli  
TAI räätälöi Optum AFS Connect -traktorisi juuri tarpeitasi vastaavaksi.





**ADVANCED**

Kehittyneet ominaisuudet päivittäiseen käyttöön

- CVXDrive -portaaton vaihteisto (40 km/h Eco tai 50 km/h Eco)
- Sähköiset hydrauliventtiilit ja tehokas hydraulipumppu (165 l/min tai 220 l/min lisävarusteena)
- 4-nopeuksinen voiman ulosotto
- Sähköinen seisontajarru vakiovarusteena
- Ilmastointi, apumiehenistuin ja ohjaamojousitus
- Etuakselijousitus lisävarusteena
- Intuitiivinen AFS Pro 1200 -kosketusnäyttö
- Lisävarusteena HMC II -päisteautomaatiikka, AccuGuide-automaattiohjaus ja AFS Connect -telematiikka
- Power Beyond vakiona
- ISOBUS Class II tai III lisävarusteena

**PROFESSIONAL**

Vapauta traktorisi täysi potentiaali

- CCVXDrive -portaaton vaihteisto (40 km/h Eco tai 50 km/h Eco)
- Sähköiset hydrauliventtiilit ja tehokas hydraulipumppu (165 l/min tai 220 l/min lisävarusteena)
- 4-nopeuksinen voiman ulosotto
- Sähköinen seisontajarru vakiovarusteena
- Ilmastointi, apumiehenistuin ja ohjaamojousitus
- Etuakselijousitus lisävarusteena
- Intuitiivinen AFS Pro 1200 -kosketusnäyttö
- Monipuolinen joystick vakiona
- Lisävarusteena HMC II -päisteautomaatiikka, AccuGuide-automaattiohjaus ja AFS Connect -telematiikka
- Power Beyond vakiona
- ISOBUS Class II tai III lisävarusteena

Varustepakettien sisältö voi muuttua ennalta ilmoittamatta. Ota yhteys Case IH -jälleenmyyjäsi saadaksesi lisätietoa varustepaketeista.





# JOHTAVAA MUKAVUUTTA

Viihtyisä ohjaamo on kuorrutettu kehittyneillä hallintalaitteilla

**Täysin uusi Optum AFS Connect -ohjaamo on todiste intohimostamme tarkoituksenmukaisen uuden teknologian kehittämiseen.**

## **MAXIMAALINEN TUOTTAVUUS – MYÖS PIMEÄÄN AIKAAN**

Jotkin päivät ovat pidempiä kuin toiset. Siksi Optum on varustettu 22 kpl LED-työvaloja, joiden valoteho on 2000 tai 2500 lumenia per työvalo.

## **LAAJENNETTU OHJAAMO**

Uudessa ohjaamossa kuljettajan viihtyvyys on huippuluokkaa, ja myös sesonkiaikojen pitkäksi venyvinä työpäivinä kuljettajaan kohdistuva rasitus on minimissään. Laajempi ohjaamon runko tarjoaa enemmän säilytystilaa, sisältäen 20 litran jäähdetytyn säilytyslokeron, sekä laajemman ja esteettömämmän näkyvyyden suuremman ikkunapinta-alan ja sulavalinjaisen muotoilun ansiosta.

## **UUSI OMINAISUUKSIA**

Kuljettajan kokema turvallisuus ja mukavuus paranee ajoavustimien, kuten vakionopeussäätimen ja pakokaasujarrun ansiosta, joita voidaan hallita vapaasti ohjelmoitavien painikkeiden avulla.

## **ACCESS MANAGEMENT**

Ohjaamon oven aukaisu ja lukitseminen tapahtuu nappia painamalla avaimenperästä, jonka lisäksi se suojaa luvattomia käyttöönottoja vastaan, sillä koneen käynnistäminen vaatii avaimen läsnäoloa.





CASE IH

OPTUM

MADE IN AUSTRIA

MICHELIN



## ADVANCED JA PROFESSIONAL -VARUSTEPAKETIT

Tervetuloa Premium-luokkaan

Optum AFS Connect -traktorit ovat saatavilla ADVANCED, PROFESSIONAL tai CUSTOM -varustepaketeilla. Valitsitpa minkä paketin hyvänsä, voit olla varma että saat Premium-luokan ohjaamon, joka täyttää kaikki toiveesi. Muut traktorimerkit eivät yllä käyttömukavuuteen ja ergonomiaan, minkä Multicontroller-käsinoja tarjoaa.

Reilusti tilaa ohjaamossa ja olo on rauhallinen ilman huolia: käy peremmälle avaraan, luksus-luokan ohjaamoon, jossa kaikki hallintalaitteet on sijoitettu käyttäjän kannalta optimaalisille paikoille. Korkealaatuisten materiaalien, käsityöläistaitojen ja tinkimättömän viimeistelyn avulla voimme tarjota käyttömukavuutta sen korkeimmalla tasolla.

### VAKIO-OHJAAMO - VARUSTEET

- Vakio ohjauspyörä
- Deluxe -kangasverhoiltu istuin
- Kangasverhoiltu apumiehen istuin
- Lattiakumimatto
- Vakioradio
- Etuhäikäisysuoja
- Manuaalisesti säädettävät sivupeilit

### DELUXE KANGAS- TAI NAHKAVERHOILTU OHJAAMO

- Mekaaninen ohjaamojousitus
- Nahkaverhoiltu ohjauspyörä
- Kangasverhoiltu aktiivi-istuin tai nahkaistuin lämmityksellä
- Radio Bluetooth-ominaisuudella
- Etu-, taka- ja sivuhäikäisysuojat
- Sähkönsäätöiset peilit mekaanisella teleskooppisäädöllä
- Tehdasasennetut etu- ja takakamerat
- Lisä-USB-liitännät, 3-napainen pistoke ja 230V virtapistoke

# NAHKVERHOILTU AKTIIVIOHJAAMO

Niille, jotka vaativat enemmän

Niille, jotka vaativat enemmän, Case IH tarjoaa nahkaverhoillun aktiiviohjaamon mekaanisella tai semi-aktiivisella ohjaamojousituksella. Ilmastoitu nahkaverhoiltu istuin, nahkainen ohjauspyörä ja apumiehen istuin sekä kokolattiamatto luovat puhdasta luksusta työntekoon. Tämä varustelu sisältää myös etu- ja takakamerat antaen paremman käsityksen ympäristöstä vähentäen onnettomuuksien riskiä.

## NAHKVERHOILTU AKTIIVIOHJAAMO - VAKIOVARUSTEET

- Nahkaverhoiltu ohjauspyörä
- Premium-nahkaistuin aktiivijousituksella, lämmityksellä ja tuuletuksella
- Nahkaverhoiltu apumiehen istuin
- Kokolattiamatto
- Bluetooth radio laadukkailla kaiuttimilla
- Etu-, taka- ja sivuhäikäisysuojat
- Sähkönsäätöiset laajakulmapeilit sähköisellä teleskooppisäädöllä
- Tehdasasennetut etu- ja takakamerat
- Huomiovalaistus
- Lisä-USB-liitännät, 3-napainen pistoke ja 230V virtapistoke



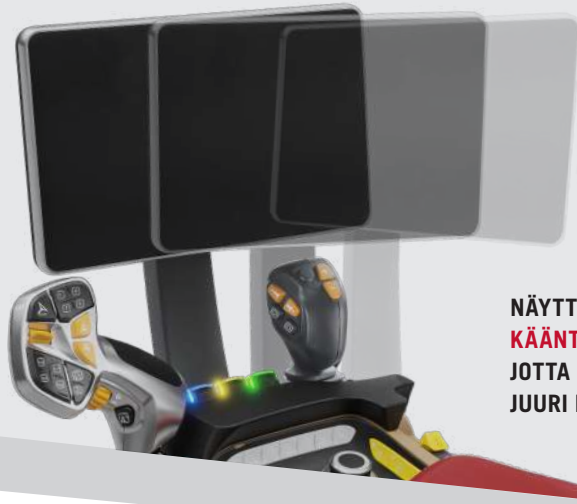

**NÄYTTÖRUUTUA VOIDAAN  
KÄÄNTÄÄ 52 ASTETTA,  
JOTTA SE VOIDAAN ASETTAA  
JUURI HALUTTUUN KOHTAAN**



**MONITOIMI-  
JOYSTICK**

# TUOTTAVUUS JA TEHOKKUUS

Älykäs hallinta sormea näpäyttämällä

Maatilan työntekijöillä aina paljon tehtävää. Siksi olemme miettineet, miten voimme helpottaa maatilan päivittäisten töiden sujuvuutta. Ratkaisu on innovatiivinen Multicontroller-käsinoja: se mahdollistaa nopean käyttäjien ja työtehtävien vaihdoksen ja siinä on 95 % traktorin toiminnoista sormenpäiden ulottuvissa. Useita toimintoja voidaan käyttää kosketusnäytön kautta tai vaihtoehtoisesti uuden valitsinrullan avulla.

## YKSILÖLLISTÄ MUKAVUUTTA

Käsinojaa voidaan liikuttaa neljään suuntaan, jotta se sijoittuu täydellisesti kaikenkokoisille kuljettajille.

**UUSI 12-TUUMAN AFS PRO 1200 -MONITORI**  
kosketusnäytöllä, Bluetooth® -ominaisuuksilla ja uudella AFS Vision Pro -käyttöjärjestelmällä. Käyttölogiikka on tuttua älypuhelimista ja tableteista.

**OHJELMOITAVA,  
VÄRIKODATTU**

**OHJELMOITAVAT  
PAINIKKEET 5-8**

**INTEGROITU VALITSINRULLA TOIMINTOJEN  
OHJAAMISEKSI**

Helpottaa AFS-monitorin käyttöä

**OHJELMOITAVAT  
PAINIKKEET**

# MULTI-CONTROL = MULTI PROGRESS

Käytettävyys ja mukavuus mietitty uudelleen

**A ACCUGUIDE-AUTOMAATTIOHJAUksen KYTKENTÄ**

**B MUOKATTAVAT PAINIKKEET KULJETTAJAN MIELTYMYSTEN MUKAAN**

Neljä painiketta voidaan vapaasti määrittää mille tahansa toiminnolle, kuten moottorin kierroksille, hydraulilohkoille, tarkkuusviljelyn toiminnoille, vaihteistolle, lämmitykselle ja ilmastoinnille, puhelimelle ja paljon muulle!

**C VAIHTO YLÖS/ALAS**

**D SUUNNANVAIHTO**

Suunnanvaihto mukavasti nappia painamalla.

**E VALITTAVAT HYDRAULIVENTTIILIT**

Neljän napin avulla voidaan käyttää mitä hyvänsä hydrauliventtiiliä. Vaihtopainike kahvan takana aktivoi lohkon kellunta-asentoon.

**F ETU- JA TAKANOSTOLAITTEEN HALLINTA**

Käytetään yhdessä kahvan takana olevan vaihtopainikkeen kanssa.

**G PEUKALORULLA MAKSIMINOPEUDEN MÄÄRITTÄMISEKSI**

**H HMC II -PÄISTEAUTOMATIikka**

**I ISOBUS – 11 painiketta ISOBUS-toiminnoille**



OHJELMOITAVAT PAINIKKEET 1-4

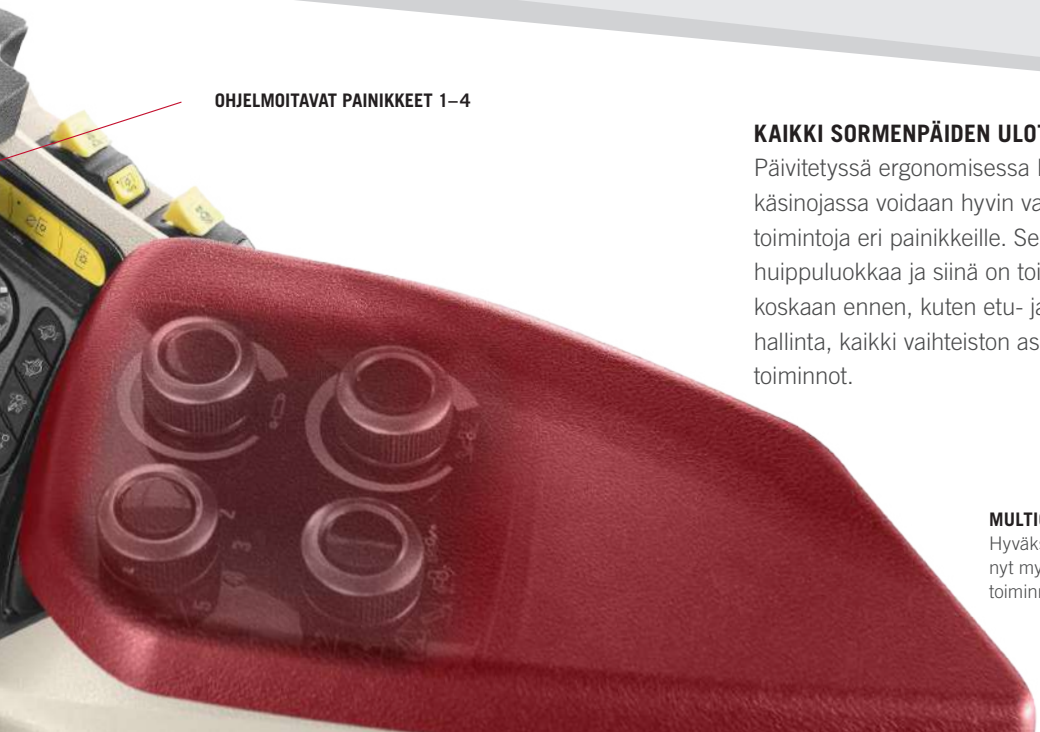

**KAIKKI SORMENPÄIDEN ULOTTUVILLA**

Päivitetystä ergonomisesta Multicontroller-käsinojassa voidaan hyvin vapaasti määrittää toimintoja eri painikkeille. Sen ergonomia on huippuluokkaa ja siinä on toimintoja enemmän kuin koskaan ennen, kuten etu- ja takahydrauliikan hallinta, kaikki vaihteiston asetukset sekä ISOBUS-toiminnot.

**MULTICONTROLLER-KÄSINOJA**

Hyväksi havaittu konsepti sisältää nyt myös valitsinrullan. Siten kaikki toiminnot ovat sormenpäässäsi.



# HYPPÄYS TULEVAISUUDEN TEKNOLOGIAAN

Case IH vie kehitystä eteenpäin!

Optum AFS Connect -mallin FPT-moottori on omaa valmistetta ja se tuottaa nimellisteholtaan 271–340 hv. Hi-eSCR2-pakokaasujen jälkikäsittelyjärjestelmä täyttää Euro Stage V -päästövaatimukset ilman, että moottorin suorituskykyä rajoitetaan haitallisesti.

## TEHOKAS MUUTTUVAGEOMETRINEN TURBO

eVGT-turboahtimen sähkösäätöiset siivet säätävät kuormituksen ja tehon mukaan, tuottaen optimaalisen ahtopaineen kulloiseenkin tilanteeseen. Optimoitu palotapahtuma tuottaa paremmat vääntöominaisuudet alhaisella polttoaineen kulutuksella.

## ÄLYKÄS, TALOUDELLINEN JA TEHOKAS

Kuusisylinterinen 6.7 l FPT -moottori Common rail -ruiskutuksella soveltuu yhtä lailla pelto- kuin maantiekuljetukseen. Ainutlaatuinen moottorilohkon ja öljypohjan rakenne on suunniteltu erityisesti raskasta kuormitusta vaativiin töihin. Moottorin ja vaihteiston toiminnan yhdistävän APM-tuottavuudenhallintajärjestelmän ansiosta moottorista saadaan parhaat ominaisuudet esiin.

## KAIKKIIN HAASTEISIIN

Laaja vakioehtoalue ja 32 % vääntömomentin nousu helpottaa kulkua hankalissa paikoissa. Optum 340 -mallin moottori tuottaa 1398 Nm väännön vain 1400 moottorin kierroksella, mikä suojaa komponentteja ja pitää polttoaineen kulutuksen matalana.

## HELPPO HUOLTAA JOKA PUOLELTA

Päivittäisten huoltotoimien suorittaminen on helppoa yhdessä osassa aukeavan konepeiton ansiosta. Polttoainesäiliön tilavuus on peräti 630 litraa, minkä ansiosta kesken päivän ei ole tarvetta tankkaukselle.

## UUSI HUOHOTTIMEN SUODATIN

Uusi huohottimen suodatin vähentää merkittävästi huoltokustannuksia pidentäen huoltoväliä ja moottorin käyttöikää.

**HUOLTOVAPAA  
JÄLKIKÄSITTELY-  
JÄRJESTELMÄ**

**HVO-POLTTOAINE-  
HYVÄKSYTTY**

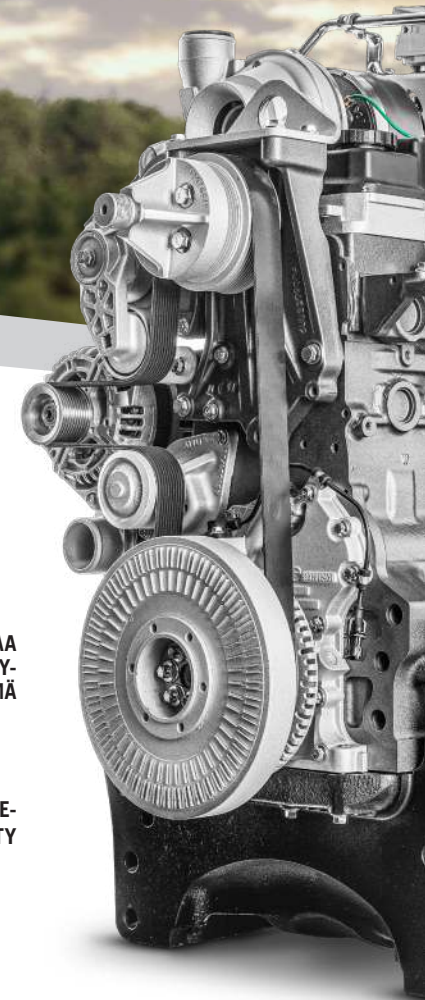



## OPTUM 340 CVXDRIVE

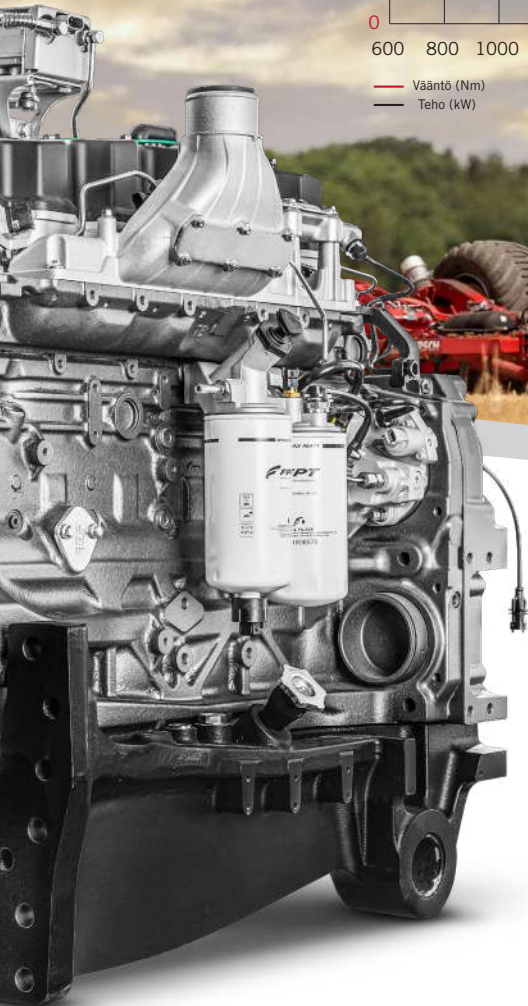
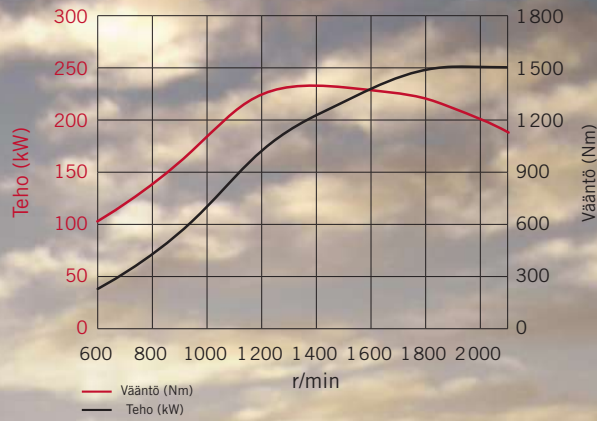

**+20 % PIDEMPI  
HUOLTOVÄLI  
(750 TUNTIA)**

**LISÄVARUSTEENA  
KÄÄNNETTÄVÄ  
ECO-TUULETIN**

**FPT**  
POWERTRAIN TECHNOLOGIES  
**HI-eSCR2**

**HYÖDYT**

- FPT Stage V -moottori 271-340 hv nimellisteholla
- Hi-eSCR2 -pakokaasujen jälkikäsittelyjärjestelmä ilman hiukkassuodatinta
- eVGT-turboahdin reagoi nopeammin ja parantaa vääntöominaisuuksia
- APM-tuottavuudenhallintajärjestelmä ja ECO-vaihteisto vähentää polttoaineen kulutusta
- Käännettävä ECO-tuuletin lisävarusteena
- 630 litran polttoainesäiliö ja 96 litran AdBlue-säiliö
- Lisävarusteena pakokaasujarru automaattitoiminnolla
- 750 h huoltoväli

# AIDOSTI PORTAATON – AIDOSTI TEHOKAS



## Täydellinen moottorin ja vaihteiston yhteensovitus vähentää polttoaineen kulutusta

**Portaaton CVXDrive -vaihteisto on suunniteltu tuottamaan tarkka ajonopeuden hallinta olosuhteista riippumatta.**

### **KOKEMUS NÄKY**

Huomaamattomat aluevaihdot pysähdyksistä täyteen nopeuteen, integroidut ryömintänopeudet sekä kaksoiskytkinteknologia – CVXDrive tarjoaa kaiken tämän, sekä lisäksi aktiivisen seisontapidättimen (lue lisää s. 23).

### **PARAS POLTTOAINETALOUS, TYÖSTÄ RIIPPUMATTA**

Automaattinen APM-tuottavuudenhallintajärjestelmä optimoi moottorin kierros lukua ja välityssuhdetta tuottaen parhaan mahdollisen suorituskyvyn ja taloudellisuuden. Kuljettajan tarvitsee vain käyttää Multicontroller-kahvaa

tai ajopoljinta, APM huolehtii lopusta. Taloudellisuuden viimeistelee vaihteiston ominaisuus, jolla huippunopeus maantieajossa saavutetaan vain 1550 moottorin kierroksella.

### **ECODRIVE-KAKSOISKÄSIKAASU**

Kaksiosainen ECODRIVE-käsikaasu antaa kuljettajalle mahdollisuuden valita moottorin minimi- ja maksimikierros luku, joiden välissä traktori operoi. Tämä auttaa edelleen vähentämään polttoainekustannuksia.



**HELPPO KÄYTTÄÄ  
ASETA NOPEUS  
– APM HUOLEHTII LOPUSTA**



## CVXDRIVE-VAIHEISTO – KESKEYTYMÄTÖN KIIHTYVYYS 0–50 KM/H

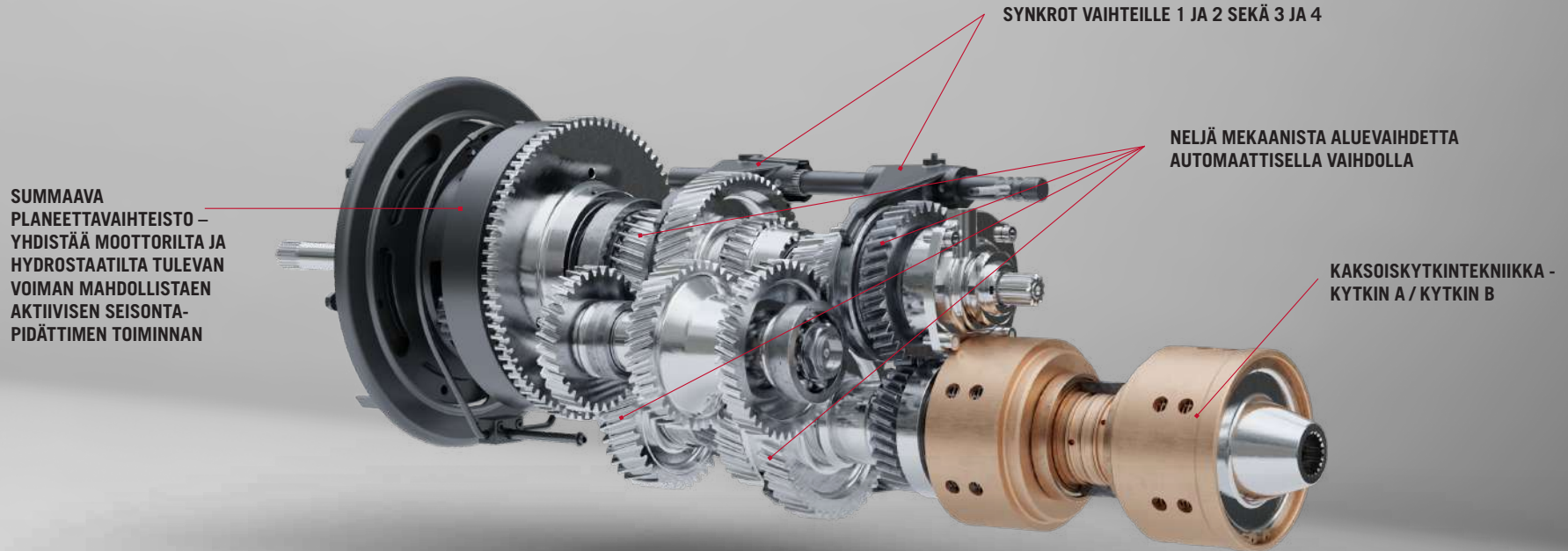

### ERINOMAINEN AJOKOKEMUS PARANNETUILLA VAIHEISTON OMINAISUUKSILLA

Koe tasaisempi ja reagoivampi ajotuntuma uuden Case IH APM-järjestelmän ansiosta. AFS Pro 1200 -monitorin kautta kuljettaja voi helposti ja nopeasti säätää vaihteiston ominaisuuksia mieltymyksiään vastaavaksi.

- Kiihtyvyys / hidastuvuus
- Suunnanvaihdon nopeus
- Ajopolkimen tuntuma

### HYÖDYT

- Parantuneet ajo-ominaisuudet CVXDrive-vaihteiston ansiosta
- Parempi kiihtyvyys/hidastuvuus
- Parempi suunnanvaihdon toimivuus
- Parempi ajopolkimen tuntuma
- Vakionopeussäätimen ohitus
- Nopea reagointi ajopolkimen Kick Down -toiminnolla

# TEHOKAS JA TUOTTAVA

Ketteruus ja tehokkuus täydellisessä sopusoinnussa



**ERINOMAISEN TEHO-PAINOSUHTEN SEKÄ SUUREN KOKONAISPAINON ANSIOSTA OPTUM ON ERITTÄIN KYKEVÄ TRAKTORI SEKÄ PELLOLLA ETTÄ MAANTIELLÄ.**

## MUKAVA KYITY PELLOLLA JA MAANTIELLÄ

Jousitettu etuakseli 110 cm liikevaralla on toteutettu kaksitoimisilla hydraulisylintereillä, millä saavutetaan vakaa kulku maantiellä ja hyvä vetopito pellolla. Saat enemmän aikaiseksi lyhyemmässä ajassa.

## VETOPITO KAIKKIIN TILANTEISIIN

Automaattisella nelivedolla ja lukkoautomaatiikalla pyörien liusto ja polttoaineen kulutus pysyvät hallinnassa, minkä lisäksi kone on ketterä käsitellä kääntösäteen ollessa

7,7 m. Kaikki nelivedon ja tasauspyörästön lukkojen automatiikan asetukset voidaan asettaa AFS Pro 1200 -monitorista.

## ILMANPAINEN SEURANTA

Lisävarusteena saatava renkaiden ilmanpaineen seuranta käsittää max. 16 rengasta, mukaan lukien perävaunun renkaat. Sitä käytetään AFS Pro 1200 -monitorin avulla, jossa renkaalle asetetaan normaali painearvo ja poikkeama paineluvussa antaa välittömästi hälytyksen kuljettajalle.



- Vahva rakenne – suuri hyötykuorma kasvatetunt 16800 kg kokonaispainon ansiosta
- Lisävarusteena saatava moottorin sivutuenta parantaa voimansiirron vakautta
- Jarruin varustettu jousitettu Class 4.75 -etuakseli 105 mm liikevaralla
- Etuakselin kantavuus 6300 kg
- Vahvistettu etuakseli neljällä planeettapyörällä pitkään käyttöikään
- Neljä suuritehoista jarrulevyä taka-akselilla parantaa jarrutustehoa
- Neliveto- ja lukkoautomaatiikka
- Kääntösäde vain 7,7 m
- Etuakselijousitus parantaa vakautta ja vetopitoa

### VAKAA JA KETTERÄ

Optum AFS Connect -traktorin akselit ovat konsernin omaa tuotantoa ja on valmistettu suurimpia kuormituksia varten. Moottori on sijoitettu 270 kg painoiselle kehykselle, joka kantaa vaivatta etupainot ja etunostolaitteen aiheuttamat voimat. Sallittu kokonaispaino on 16800 kg, jolloin hyötykuormaksi jää 6300 kg, joten Optum AFS Connect -traktorilla voidaan hyödyntää suurimpiakin työkoneita.

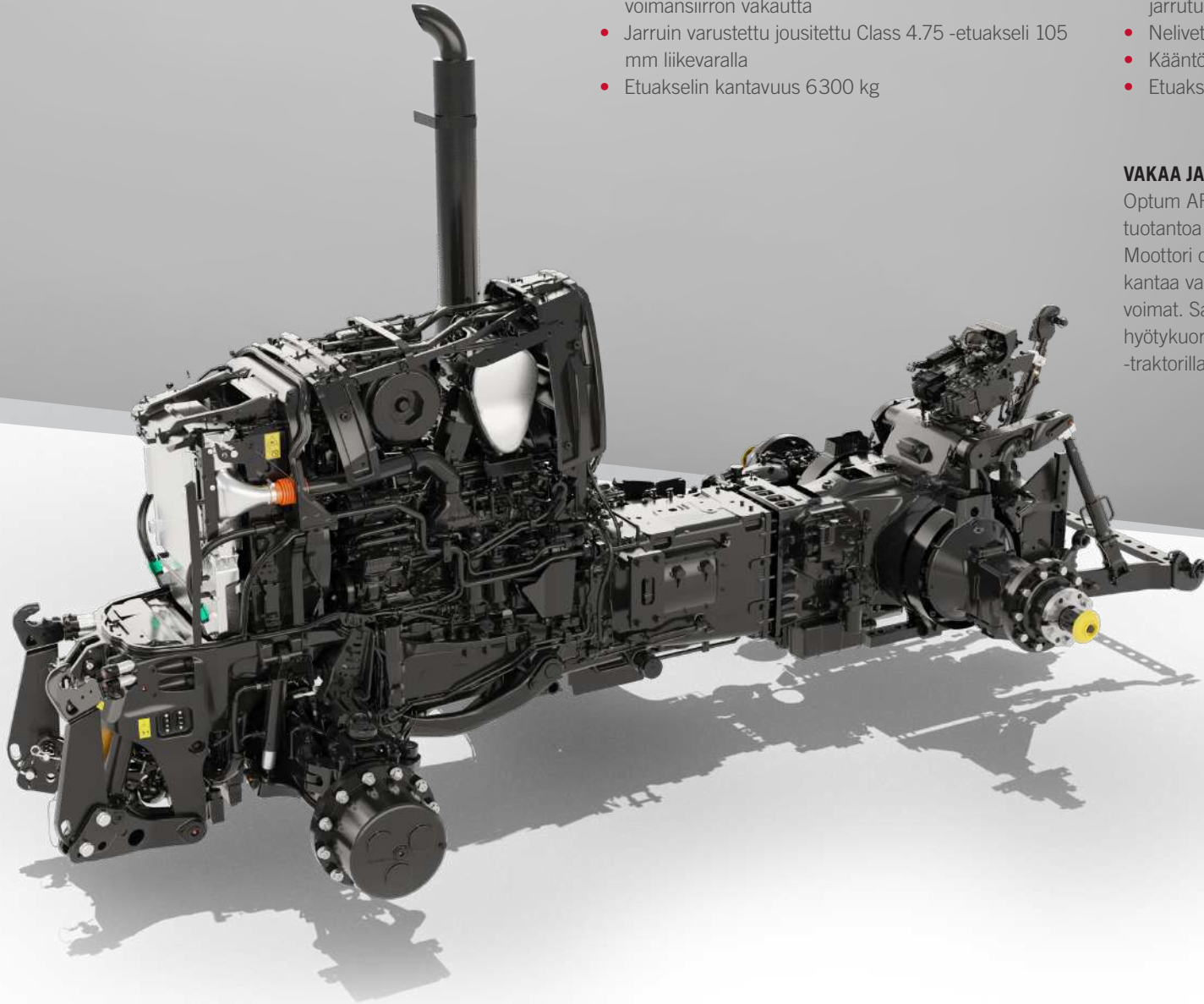

# TÄYDELLINEN YHDISTELMÄ TEHONSIIRTOON

Paras lopputulos vaikeissa olosuhteissa



KÄTEVÄT ULKOISET  
HALLINTAPAINIKKEET  
TAKALOKASUJASSA  
HELPOTTAVAT  
TYÖKONEEN  
KYTKENTÄÄ

Case IH:lla ymmärrämme, että traktorin taloudellisen hyödyn maksimointi on avainasemassa maatilayrityksen menestykselle. Olemme varustaneet Optum-traktorin kehittyneillä hydrauliiikka- ja voimanulosottoratkaisuilla, jotta traktorista saadaan kaikki irti mahdollisimman monissa käyttökohteissa.



MÄÄRITÄ VÄRIKODATTUJEN  
HYDRAULIVENTTIILIN TOIMINTA  
HELPOSTI MULTICONTROLLER-  
KAHVAAN

## OIKEANLAISTA TEHOA

Optum AFS Connect on varustettu neljällä ulosoton nopeudella vakiona (540/540E/1000/1000E). ECO-nopeudella oikea ulosoton pyörimisnopeus saavutetaan matalilla 1600 r/min moottorin kierroksella, mikä säästää polttoainetta. ECO-nopeus on saatavilla myös etuvoimanottoon (1000/1000E). Nopeudet valitaan AFS Pro 1200 -monitorista.

## HYÖDYT

- 4 voimanoton nopeutta vakiona takana
- 2-nopeuksinen etuvoimanotto lisävarusteena
- Etu- ja takavoimanoton automatiikka
- Voimanoton pehmeä käynnistys säästää työkonetta
- Voimanulosoton käyttö voidaan integroida HMC II -päisteautomatiikkaan



# TAVOITTEEMME: PAREMPI VAKAUS

Suojelemme kaikkein tärkeintä

VOIMANULOSOTTO /  
VAKAUS



Traktoriyhdistelmän vakaus määrittelee pitkälti kehitystyötämme. Optum AFS Connect on varustettu uudella tekniikalla, joka parantaa vakautta pellolla ja maantiellä ilman, että ajamisesta tulee monimutkaista.

## ÄLYKÄS JARRUTUS

Tehokas automaattisesti toimiva pakokaasujarru tuottaa jopa 149 kW lisäjarrutustehon. Se vähentää käyttöjarrun kulumista 30 % pidentäen merkittävästi sen käyttöikää vähentäen siten huoltokuluja.

## AKTIIVINEN SEISONTAPIDÄTIN VAKIONA

Portaaton CVXDrive-vaihteisto on varustettu vakiona aktiivisella seisontapidättimellä, joka mahdollistaa tarkan ajon rinteessä ilman kytkintä tai jarrua. Sähköinen käsijarru kytkeytyy automaattisesti pois päältä, kun ajosuunta valitaan.

## INNOVATIIVINEN JARRUVAKAUTIN

Optum AFS Connect -traktorin Advanced Trailer Brake -jarrujärjestelmä parantaa turvallisuutta seuraamalla aktiivisesti ajotilannetta ja moottorin vauhtipyörään kohdistuvaa rasitusta. Tilanteen vaatiessa traktori reagoi käyttämällä perävaunun ilmajarruja sykäyksittäin. Vähennettäessä nopeutta joko vetämällä Multicontroller-ajokahvaa taaksepäin tai nostamalla ajopoljinta, järjestelmä pitää yhdistelmän vakaana ja samassa linjassa.

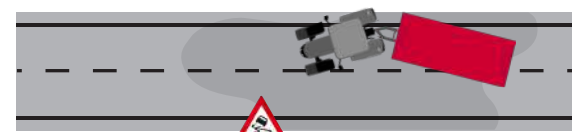

**ADVANCED TRAILER BRAKE -JARRUJÄRJESTELMÄ  
VAKAUTTAA AJONEUVOYHDISTELMÄÄ AKTIIVISESTI  
KÄYTTÄMÄLLÄ PERÄVAUNUN ILMAJARRUJA.**

# TYÖSKENTELE FIKSUMMIN: CASE IH AFS™

Tarkkuus johtaa menestykseen

Case IH Advanced Farming Systems (AFS™) on ollut kehityksen aallonharjalla jo yli vuosikymmenen. Case IH AFS -työkalujen avulla saavutat jopa 1,5 cm tarkkuuden automaattiohjauksessa, vähennät päällekkäisyyksiä, saavutat kustannussäästöjä ja maksimoit kannattavuuden.



AFS Pro 1200 -kosketusnäyttö

## JOHTAVAA TARKKUUTTA

Uusi Optum CVXDrive AFS Connect on varustettu kolmella uudella järjestelmäkomponentilla, jotka mahdollistavat traktorin varustelun täsmäviljelyyn juuri kuten haluat:

- AFS Pro 1200 -kosketusnäyttö: näytön etäluku mahdollistaa kuljettajan ja työnjohtajan paremman yhteistyön. Bluetooth® -ominaisuuden avulla näyttö voidaan yhdistää älypuhelimeseen.
- Uusi AFS Vision Pro -käyttöjärjestelmä mahdollistaa tarkkuusviljelytoimintojen ja traktorin toimintojen jäsen-telyn käyttäjän mieltymysten mukaisesti.
- AFS Vector Pro -vastaanotin: yksinkertaistaa korjaus-signaalien valintaa, alkaen perustasosta (AFS1) keski-tasoon (AFS2) ja tarkimpaan (AFS RTK+) tarkkuus-signaaliin.

## RTK+ 1.5 CM -TARKKUUSSIGNAALI

AFS RTK+ -tarkkuussignaalin avulla käyttäjä saavuttaa toistettavan 1,5 cm ohjaustarkkuuden, minkä ansiosta päällekkäisyys vähenee, tuotantopanosten käyttö teho-tuu ja satopotentiaali saadaan hyödynnettyä. RTK Fill -toiminnon ansiosta signaalikatkoksia voidaan paikata jopa 20 minuutin ajan, joten työtä voidaan jatkaa laadukkaasti.

## AINA OIKEALLA LINJALLA

Täysin integroitu AccuGuide-automaattiohjaus helpottaa peltotyöskentelyä ja parantaa viljelyn tehokkuutta. Se mahdollistaa tarkan työskentelyn kaikissa olosuhteissa ja kaikenmuotoisilla peltolohkoilla ja päisteissä.





### HYÖDYT

- Saatavilla eri tarkkuuksilla
- Vastaanotin käyttää GPS-, Galileo-, BeiDou- ja GLONASS -signaaleita
- Lisävarusteena RTK+ -tarkkuussignaali jopa 1,5 cm tarkkuudella
- Integroitu Accuguide-automaattiohjaus Optum AFS Connect -traktoriin
- RTK Fill -toiminto paikkaa RTK+ -signaalin yhteyshäiriöitä

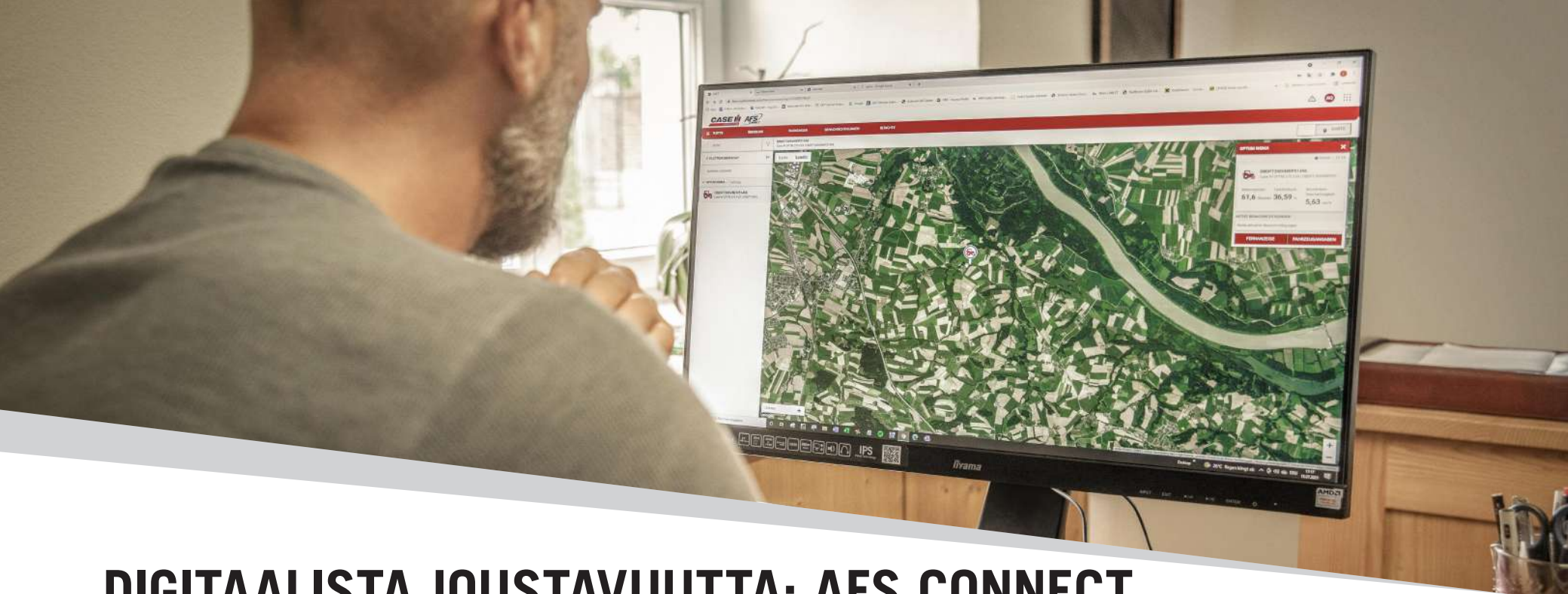

# DIGITAALISTA JOUSTAVUUTTA: AFS CONNECT

Löytä oma uusi tapasi johtaa!

**AFS Connect mahdollistaa maatilan, konekannan ja tehtävätietojen etäseurannan ja -hallinnan, jolloin toimintaa voidaan helpommin optimoida. Saat kerättyä kaikki tärkeät koneiden ja suoritettavien tehtävien ajantasaiset tiedot koneellesi tai älylaitteelle.**

## MAATILAN HALLINTA

- Kerää ja visualisoi tietoja paremman tilannekuvan luomiseksi
- Siirrä ajolinjoja ja lähetä työohjeita etänä
- Kysy jälleenmyyjältäsi viimeisimmät uutuudet tästä jatkuvasti kehittyvästä toiminnosta

## KONEKANNAN HALLINTA

- Vastaa ilmoituksia ja tarkastele koneiden käyttötietoja
- Seuraa nykyisiä ja menneitä koneiden suorituskykytietoja

- Suunnittele koneiden huoltotoimenpiteitä
- Koordinoi koko konekantaasi

## TIETOJEN HALLINTA

- Lataa ja visualisoi toiminnastasi kerättyjä tietoja yksityiskohtaisesti
- Hyödynnä alan johtavia palveluntarjoajia ja konsultteja liittämällä koneesi heidän palvelujen piiriin



**MAATILAN  
HALLINTA**



**KONEKANNAN  
HALLINTA**



**TIETOJEN  
HALLINTA**

# INTEGROIDUT RATKAISUT

## Tuottavuuden maksimoimiseksi

### TÄYDELLINEN ETÄSEURANTA

- AFS CONNECT VIEW: maatilan työnjohtaja tai jälleenmyyjä voi tarkastella samaa AFS Pro 1200 -näyttöä kuin kuljettaja
- AFS CONNECT SUPPORT PRO: jälleenmyyjä voi etänä määrittää huoltotarvetta ja aktiivisesti päättää tarvittavista osista
- FIRMWARE OVER THE AIR: jälleenmyyjä voi lähettää etänä uusia ohjelmistopäivityksiä

### PIDÄ ITSESI AJAN TASALLA PÄIVITTÄISTÄ TÖISTÄ

- Seuraa, jaa sekä käsittele tietoja reaaliajassa, miltä tahansa laitteelta
- Katso päivitetty koneen telemetriatiedot ja vikakoodit etänä

### ÄÄRIMMÄINEN RATKAISU TIEN PÄÄLLÄ

- Koneiden sijaintitiedot kartalla ja ajo-ohjeiden lähetykset
- Jaa koneiden tiedot useilla sovelluksilla (kuten WhatsApp)

### MYCASEIH.COM

Etsi usein kysytyjä kysymyksiä, vinkkejä vianetsintään ja huolto-ohjeita pitääksesi toiminnan käynnissä. Näe kaikki tuetut koneesi ja laitteesi, kirjaudu AFS Connect -ohjelmaan, tarkasta koneiden hälytykset, seuraa tehtävätietoja ja paljon muuta – kaikki yhdessä paikassa.

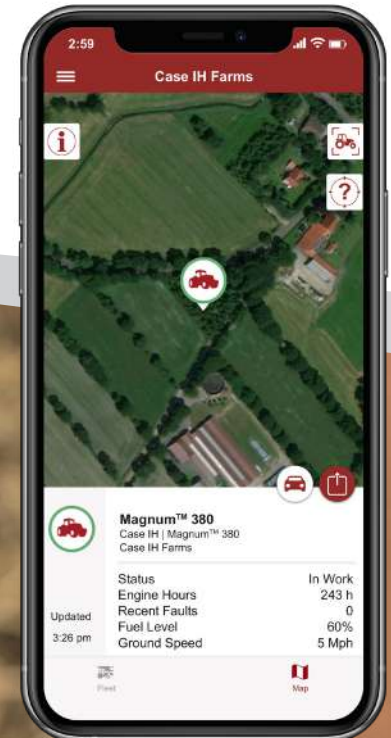



# VAPAUTA PROAKTIIVISUUTESI

Digitaalinen apu. Missä vain. Milloin vain.

Usein elämässä tapahtuu asioita, joita et halua menettää. Olipa kyse harrastuksesta tai perheen yhteisestä hetkestä, AFS Connect auttaa sinua olemaan maatalouden osalta siellä, missä haluat. Enää ei tarvitse itse olla traktorin ohjaamossa nähdäkseen, mitä kuljettaja näkee. Uuden AFS Pro 1200 -monitorin ansiosta voit etänä seurata työn etenemistä, tehokkuutta sekä arvioida huollon tarvetta.

## NÄYTÖN ETÄLUKU

Ei väliä missä päin työmaa on, työnjohtaja tai jälleenmyyjä voi helposti nähdä saman mitä käyttäjä näkee koneen näytöllä.

## ETÄHUOLTOTUKI

Koneseisokeille ei ole aikaa. Nyt voi yhdessä jälleenmyyjäsi kanssa diagnosoida etänä huoltotarvetta ja arvioida osien tarvetta pitääksesi pyörät pyörimässä.

## OHJELMISTON ETÄLATAUS (FOTA)

Jälleenmyyjäsi voi ladata uusimmat ohjelmat etänä, jolloin saat viimeisimmät ominaisuudet ja parannukset käyttöösi heti.

## HYÖDYT

- Pidä kuljettajat tuottavassa työssä
- Optimoij ajankäyttösi
- Parempia päätöksiä ajankohtaisen tiedon ansiosta

# SAAVUTA PARAS TUOTTAVUUS!

HMC II -päisteautomatiikka, TIM sekä integroitu ISOBUS-yhteensopivuus

EDISTYNYT  
VILJELY



## HMC II – AUTOMATISOITU PÄISTEKÄÄNTÖ

Optum-mallit on varustettu HMC II -päisteautomatiikalla, joka on suunniteltu auttamaan kuljettajaa päistekäännössä. Kuten vaihe voidaan ohjelmoida joko aika- tai matka-perustaisesti. Lisäksi ohjelmaan voidaan lisätä toimintoja, kuten moottorin kierrosluvun lasku nostolaitteiden noston jälkeen. Päisteohjelma voidaan tallentaa ajon aikana tai ohjelmoida paikoillaan. Päisteohjelma voidaan toistaa manuaalisesti tai automaattisesti Multicontroller-kahvasta tai AFS Pro 1200 -monitorista.

## ISOBUS CLASS III – TYÖKONEEN EHDOKSILLA

ISOBUS III:n avulla työkonetta voidaan hallita AFS Pro 1200 -monitorin avulla. Lisäksi mahdollistuu tiettyjen traktorin toimintojen ohjaus työkonetta, kuten ajonopeus, ohjaus (lisävaruste), nostolaitteet, voimanulosotto ja hydraulilohkojen hallinta. Tuloksena on täydellinen työkonetta ja traktorin yhteistyö ja parantunut työsaavutus.

## TIM

Optum AFS Connect -traktori varustettuna ISOBUS TIM (Tractor Implement Management) -moduulilla, mahdollistaa tiettyjen traktorin toimintojen ohjauksen työkonetta. Se parantaa työn laatua, tehokkuutta ja helpottaa kuljettajan työn seuraamista. Tuloksena on parempi työsaavutus ja helpompi koneen hallinta.

## HYÖDYT

- HMC II -päisteautomatiikka automatisoi päistetöitä vähentäen kuljettajan työaikaa
- TIM-lisävaruste parhaaseen tuottavuuteen: kytketty työkonetta ohjaa traktorin nopeutta, ohjausta (lisävaruste), nostolaitetta ja voimanulosottoa.



MALLIT	OPTUM 270 CVXDRIVE	OPTUM 300 CVXDRIVE	OPTUM 340 CVXDRIVE
<b>MOOTTORI</b>	<b>FPT</b>	<b>FPT</b>	<b>FPT</b>
Sylinterien lukumäärä	6		
Tyyppi	Common Rail Diesel -moottori 24 venttiiliä, eVGT turboahdin jaHi-eSCR2-pakokaasujen jälkikäsitteilyjärjestelmä		
Päästötaso	Stage V		
Tilavuus [cm <sup>3</sup> ]	6,728		
Maksimiteho ECE R1201) [kW/hv(CV)]	212 / 288	230 / 313	250 / 340
... moottorin kierroksilla [rpm] 1 800	1 800		
Nimellisteho ECE R1201) [kW/hv(CV)]	199 / 271	221 / 300	250 / 340
... moottorin kierroksilla [rpm]	2 100		
Max. vääntö [Nm @ 1 400 rpm]	1 194	1 282	1 398
Vääntömomentin nousu [%]	32	28	23
Polttoainesäiliö, diesel / urea [litraa]	630 / 96		
<b>VAIHTTEISTO</b>			
Portaaton CVXDrive - 50 km/h ECO tai 40 km/h ECO	•		
Suunnanvaihto	•		
Taka-akselin tasauspyörästäön lukko	Märkä monilevykytkin automaatiikalla		
Käyttöjarru	Hydraulisesti käytettävä märkä monilevyjarru, itsesäätyvä		
<b>VOIMAN ULOSOTTO</b>			
Tyyppi	Sähköhydraulinen, automaattitoiminto lisävarusteena		
Nopeudet	540 / 540E / 1,000 / 1,000E		
... moottorin kierroksilla [r/min]	1,871 / 1,598 / 1,853 / 1,583		
Akselin tyyppi Vakio (Lisävaruste)	1 3/8" 21-urainen (1 3/8" 6-urainen, 1 3/4" 20 -urainen)		
<b>ETUVOIMANOTTO JA ETUNOSTOLAITE</b>			
Nopeudet	1 000 / 1 000E		
... moottorin kierroksilla [r/min]	1 886 / 1 585		
Max. nostokapasiteetti [kg]	6 016		
OECD-nostokapasiteetti läpi liikeradan @ 610 mm [kg]	4 487		
<b>NELIVETO JA OHJAUS</b>			
Tyyppi	Sähköhydraulinen automaatiikalla, sähköhydraulinen tasauspyörästäön lukko ja aktiivinen etuakselijousitus vakiona		
Etuakselijousitus	•		
Ohjauskulma [°]	55		
Min. kääntösäde <sup>2)</sup> raideleveys 1 930 mm [m]	7.7		
<b>HYDRAULIJÄRJESTELMÄ</b>			
Tyyppi	Muuttuvatilavuuksinen, painekompensoitu pumppu		
Max. tuotto Vakio / Lisävaruste [l/min]	165 / 220		
Paine [bar]	215		
Hallinta	Sähköinen vetovastussäätö (EHC) nostolaitteen vaimentimella		
Max. nostokapasiteetti läpi liikeradan [kg]	11 058		
OECD-nostokapasiteetti läpi liikeradan @ 610 mm [kg]	10 299		
Max. lkm hydraulilohkoja taakse	5 sähköistä		
Max. lkm keskiventtiilejä sähköisellä joystickilla	3 sähköistä		
Hydraulilohkojen ajastin	1 - 60 sekuntia kaikissa malleissa		
Kategoria	Cat III / IVN		
Luistonesto	•		

MALLIT	OPTUM 270 CVXDRIVE	OPTUM 300 CVXDRIVE	OPTUM 340 CVXDRIVE
<b>PAINO</b>			
Omapaino [kg]		11 530	
Kokonaispaino [kg]		16 800	
Max. etuakselipaino yksikkö- / paripyörät [kg]		7 500 / 6 500	
Max. taka-akselipaino [kg]		11 600	
<b>MITAT <sup>2)</sup></b>			
A: Pituus etu- ja takanostolaitteet alhaalla [mm]		5 825	
B: Korkeus [mm]		3 457	
C: Minimileveys takarenkaiden kohdalla (min./max.) [mm]		2 536 / 2 993	
D: Akseliväli [mm]		2 995	
E: Korkeus taka-akselin keskeltä, korkein kohta (jous. ohjaamo [mm]		2 341	
F: Raideleveys edessä [mm]		1 858 - 2 258	
takana [mm]		Jenkkiakseli: 1 840 - 2 374	
<b>VAKIORENKAAT <sup>3)</sup></b>			
Etu	540 / 65 R28	540 / 65 R30	540 / 65 R30
Taka	650 / 85 R38	650 / 65 R42	650 / 65 R42
<b>SUURIN SAATAVILLA OLEVA RENGASTUS</b>			
	<b>RYHMÄ 49</b>	<b>RYHMÄ 49</b>	<b>RYHMÄ 49</b>
Etu	650 / 60 R34, IF 620 / 75 R 30 (IF 650 / 60 R 34) <sup>4)</sup>	650 / 60 R34, IF 620 / 75 R 30 (IF 650 / 60 R 34) <sup>4)</sup>	650 / 60 R34, IF 620 / 75 R 30 (IF 650 / 60 R 34) <sup>4)</sup>
Taka	710 / 75 R42, 900 / 60 R 42 IF 710 / 75 R 42, IF 900 / 60 R 42 <sup>4)</sup>	710 / 75 R42, 900 / 60 R 42 IF 710 / 75 R 42, IF 900 / 60 R 42 <sup>4)</sup>	710 / 75 R42, 900 / 60 R 42 IF 710 / 75 R 42, IF 900 / 60 R 42 <sup>4)</sup>

● Vakiovarusteet ● Lisävarusteet - Ei saatavilla <sup>1)</sup>ECE R120 vastaa standardia ISO 14396 and 97 / 68 / EC <sup>2)</sup>Vakiorenkailla <sup>3)</sup>Muut renkaat pyydettyessä <sup>4)</sup>IF = Improved Flexion ==> jopa 20 % enemmän kantavuutta samalla ilmanpaineella

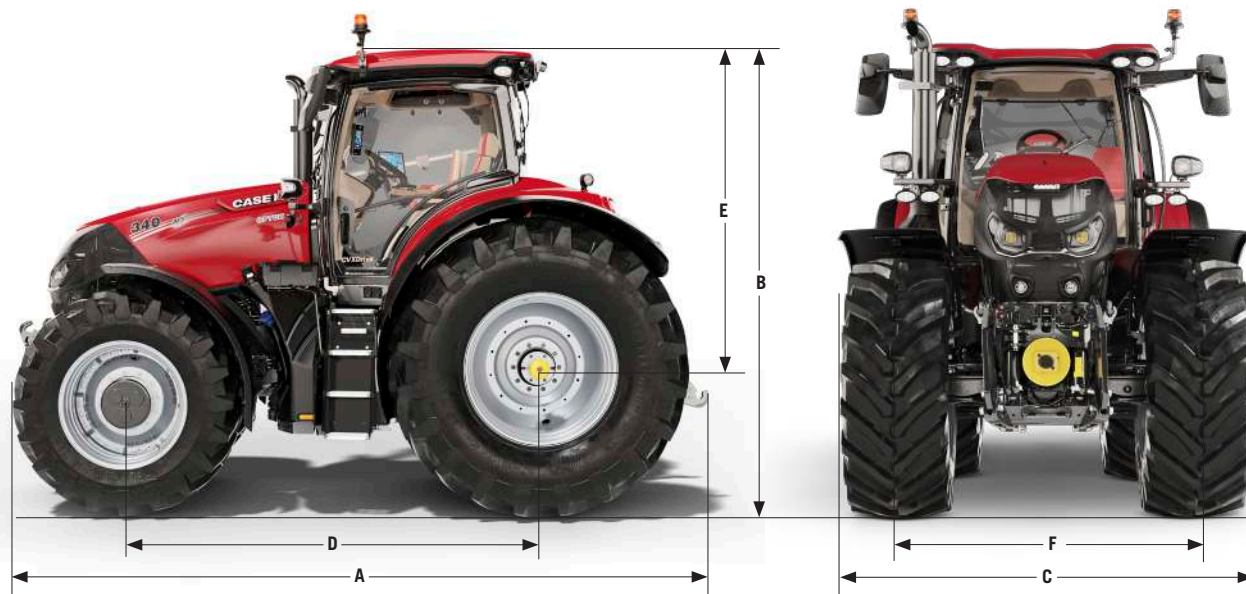



     
caseih.com

 Ilmainen puhelin: 00 800 22 73 44 00

Turvallisuudesta ei ole koskaan haittaa! Lue aina käyttöopas ennen kuin työskentelet minkään laitteen kanssa. Tarkasta laite ennen käyttöä ja varmista, että se toimii kunnolla. Noudata tuotteen turvakylttejä ja käytä mahdollisia turvalaitteita. Tämä kirjallinen tuote on julkaistu maailmanlaajuisen käyttöön. Vakio- ja lisävarusteet sekä yksittäisten mallien saatavuus voivat vaihdella maittäin. Case IH varaa oikeuden tehdä muutoksia ilman ennakkoilmoitusta rakenteisiin ja teknisiin laitteisiin aina ilman että sillä on vaikutusta jo myytyihin yksiköihin. Vaikka pyrimme varmistamaan, että tekniset tiedot, esitteiden kuvaukset ja kuvat ovat oikeita painohetkellä, niitä voidaan muuttaa ilman ennakkoilmoitusta. Kuvissa saattaa olla lisävarusteita tai kaikki vakiovarusteet ei ole välttämättä näkyvillä. Case IH suosittelee **AKCELA**-voiteluaineita.

Toukokuu 2023 / Conquest / Printed in Austria - Cod.No. 23C0014COMINB

**CASE IH**